

RIVOJLANISHNING UMUMIY QONUNLARI VA KATEGORIYALARI



Bajardi:

Qabul qildi:

Jumaniyazova G

Aytmuratova Z

REJA:

- ▶ Dialektikaning asosiy tushunchalari
- ▶ Qonun, qonuniyat, bilish
- ▶ Rivojlanishning umumiy qonunlari
- ▶ Shaxsning rivojlanishi
- ▶ Falsafa kateqoriyalari

Dialektikaning asosiy tushunchalari

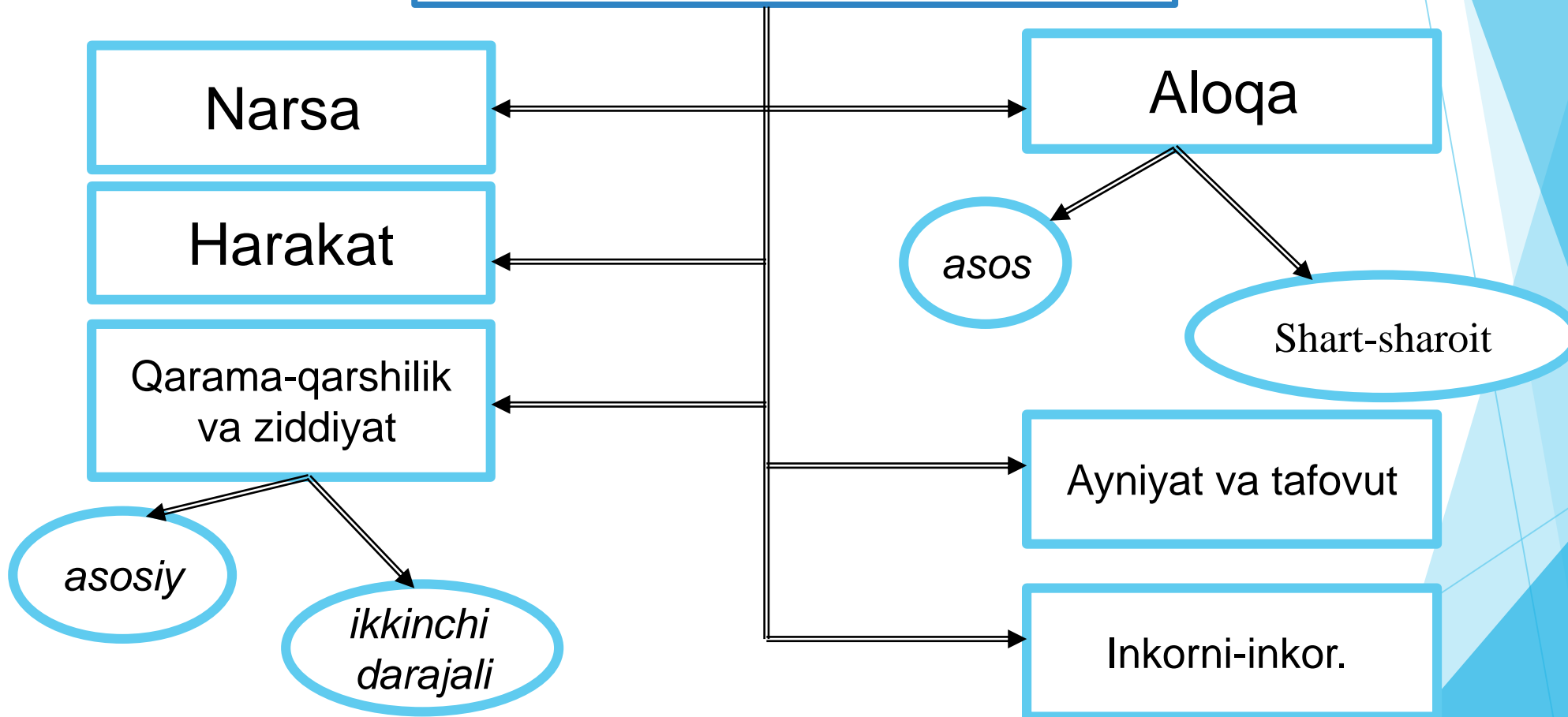

Qonun, qonuniyat, bilish
(qonunning umumiy tavsifi)

Qonun

Qonuniyat

Qonun real olamning zaruriy, umumiy, nisbatan muhim, barqaror, takrorlanuvchi aloqalarini ifodalaydi, bunda mavjud shart-sharoitlar asosida taraqqiyotning xarakteri, yo'nalishi natijasida aniqlanadi

•Hodisalarning ob'ektiv mavjud, zaruriy, muhim, takrorlanuvchi aloqalari.
•Qonunlar majmui amal qiluvchi zaruriy jarayon.

Qonuning xarakterli xususiyatlari

- Qonun – eng umumiy shakl;
- Qonun – zaruriy aloqalar ifodasi;
- Qonun – muhim aloqalar ifodasi;
- Qonun – hodisaga nisbatan soddaroq, lekin jarayonlarning ichki mohiyatini ko'proq ochib beradi;
- Qonun – barqaror, doimiy aloqalarni ifodalaydi;
- Tabiat va jamiyat qonunlari ob'ektiv xarakterga ega.

Farqli jihatlar

Qonun qoidalarning bir tomoni sifatida namoyon bo'ladi, qonuniyat esa, qonun amal qilishining natijasining majmui sifatida namoyon bo'ladi.

Odam ijtimoiy mavjudot sifatida shaxs nomini olish uchun ijtimoiy, iqtisodiy hayot va ta'lim tarbiya kerak bo'ladi.

Shaxsning shakllanishiga ta'sir
etuvchi omillar

Biologik omillar

Ijtimoiy muhit

Ta'lim – tarbiya
Shaxsning o'z faolligi

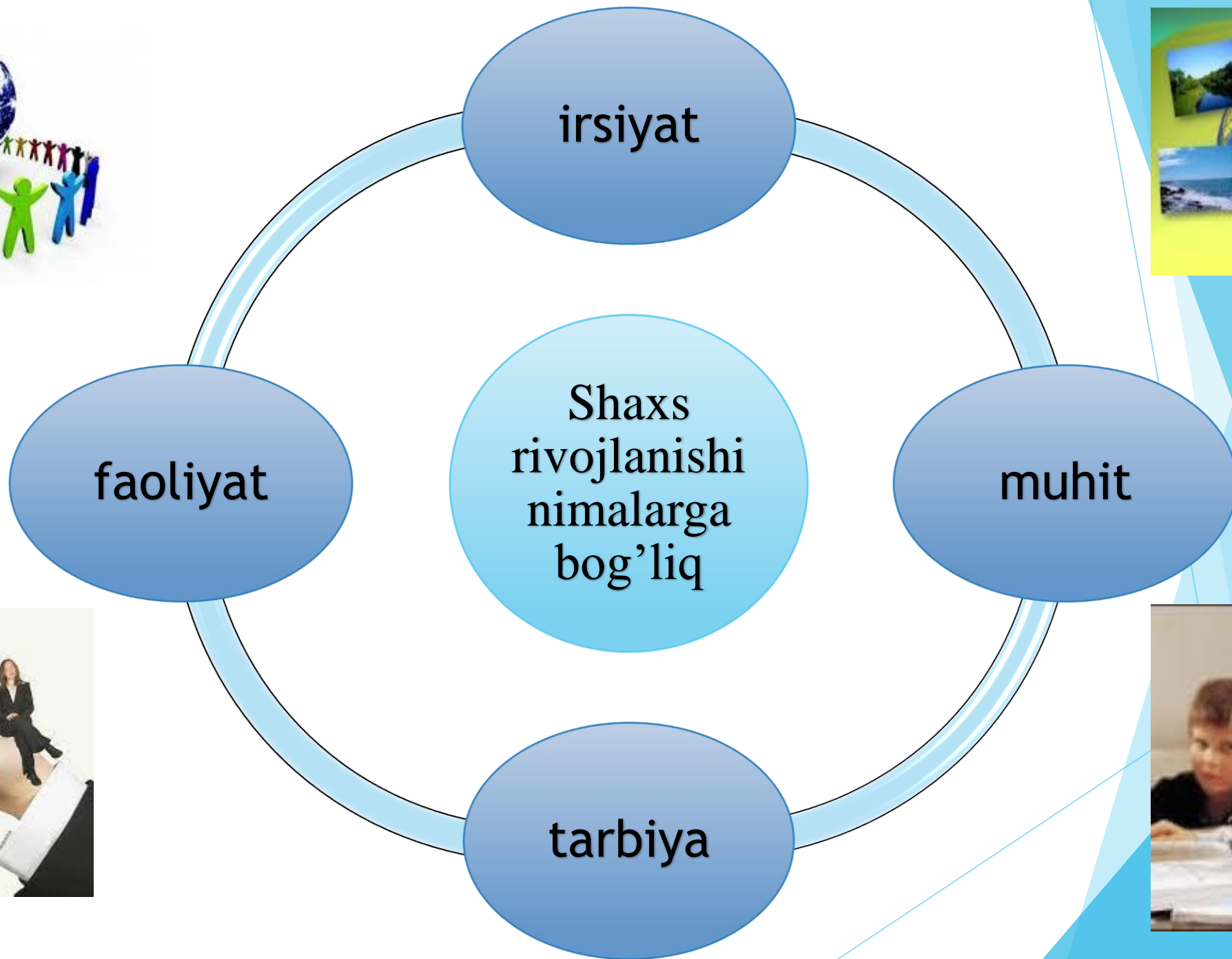

Shaxs rivojlanishida faoliyatning o'рни ahamiyatlidir

Bu degani inson qanchalik mehnat qilsa, uning rivojlanishi shunchalik yuqori bo'ladi.

Faoliyat o'zi nima? Faoliyat shaxs tomonidan tabiiy va ijtimoiy hayotni maqsadga muvofiq tashkil etiluvchi kundalik, ijtimoiy yoki kasbiy harakatlarning muayyan shakli, ko'rinishi. Insonning qobiliyati va yoshi u tomonidan tashkil etilayotgan faoliyat mohiyatiga ko'ra belgilanadi.

Faoliyat jarayonida inson shaxsi, har tomonlama va bir butun, yaxlit holda rivojlanadi. Lekin faoliyatni maqsadga muvofiq amalga oshirishi uchun uni to'g'ri tashkil etish lozim. Lekin ko'p holatlarda shaxsning rivojlanishi uchun imkoniyatlar yaratilmaydi, tarbiyalanuvchilarning ijtimoiy mehnat, bilish faoliyatlari cheklangan bo'ladi.

O'smir va o'spirinlar faoliyatining asosiy turlariga o'yin, o'qish va mehnat kiradi. Ular yo'nalishiga ko'ra bilishga doir, ijtimoiy, sport, badiiy, texnik, hunarmandchilik hamda shaxsiy qiziqishga ko'ra tanlangan sohalardan iborat.

Faoliyatning asosiy turi – **muloqotdir.**

Insonning ijtimoiy faolligi, qobiliyati barcha muvaffaqiyatlarining garovidir. Chunki har bir inson o'z mehnati, g'ayrati, intilishi bilangina faollashadi. O'qituvchi qanchalik yaxshi o'qitmasin yoki tarbiya bermasin, tarbiyalanuvchining o'zi harakat qilmasa, rivojlanish muvaffaqiyatli kechmaydi. Zero, barcha ma'naviy-axlohiy kamchiliklarning asosiy sababi ham insonning o'z faoliyatini to'g'ri yo'lga qo'ymaganligidadir. Shuning uchun ham inson faoliyati uning rivojlanishi natijasi hamdir. Demak, shaxs faolligi asosida ijtimoiy faollik, tashabbuskorlik, ijodkorlik xislatlarini shakllantirish – uning shaxslik imkoniyatlarini namoyon etishi orqali faoliyatini rivojlantirish muhim sanaladi

Falsafa kategoriyalari

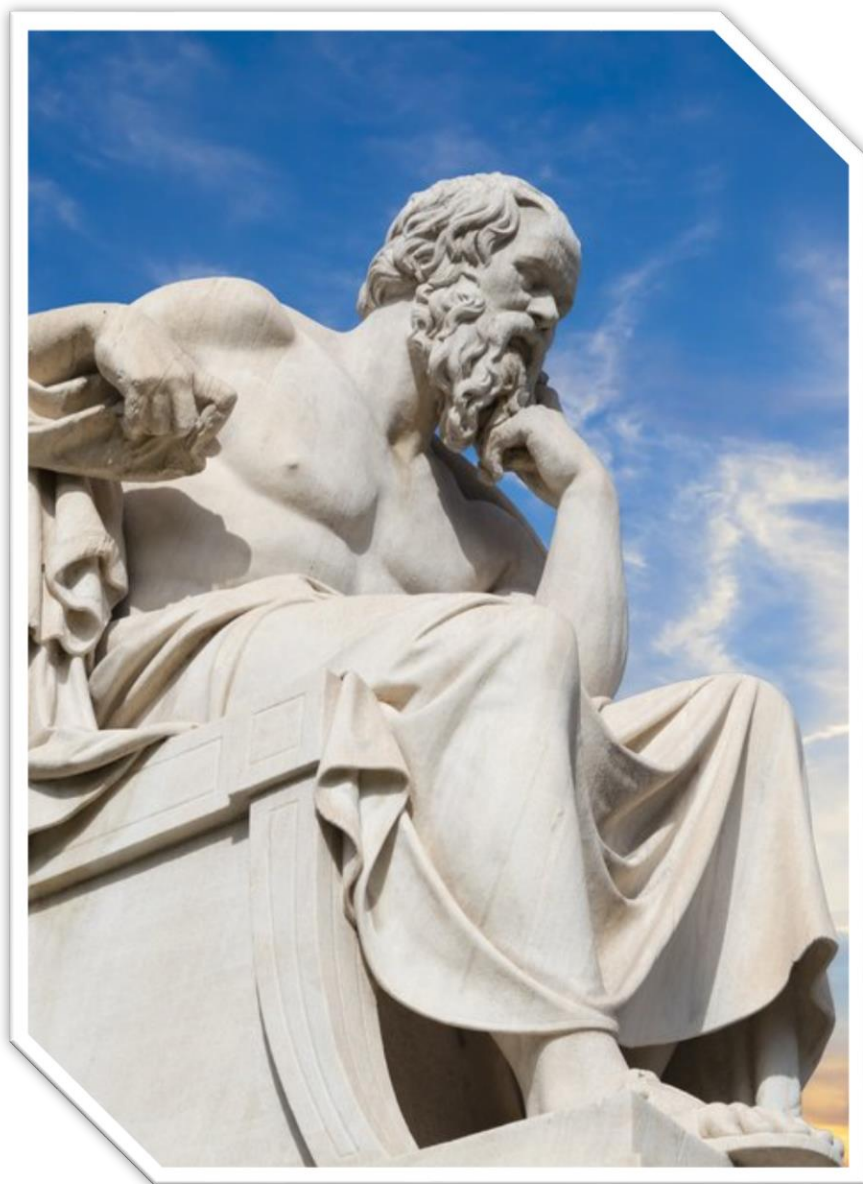

- ▶ **Kategoriya o'zi nima?** Bu so'z qadimgi yunon tilidan olingan bo'lib: «izohlash», «tushuntirish», ko'rsatish», degan ma'nolarni anglatadi. Uning mazmunidagi bunday xilma-xillik qadimgi davrlardanoq ilmiy tadqiqot yo'nalishiga aylangan.
- ▶ Falsafa tarixida ularni birinchi bo'lib, **Arastu** ta'riflab bergan. U o'zining «**Kategoriyalar**» degan asarida ularni ob'ektiv voqelikning umumlashgan in'kosi sifatida qarab, turkumlashtirishga harakat qilgan. Xususan, uningcha quyidagi kategoriyalar mavjud: «mohiyat» (substantsiya), «miqdor», «sifat», «munosabat», «o'rin», «vaqt», «holat», «mavqe», «harakat», «azob-uqubat». Bu turkumlashtirish, o'z vaqtida ilmiy bilishda juda katta ahamiyatga ega bo'lgan. Keyinchalik Arastu «**Metafizika**» asarida «mohiyat», «holat» va «munosabat» kategoriyalarini ham izohlagan.

Falsafa fanining kategoriyalari haqidagi turli qarashlarni umumlashtirib aytganda, ularning mantiqiy tushunchalar sifatidagi quyidagi tavsiflari bor:

- ▶ 1) ob'ektiv voqelikning in'ikosi;
- ▶ 2) narsa va hodisalarning o'zaro bog'lanish va aloqadorligini mantiqiy umumlashtiruvchi bilish usuli;
- ▶ 3) narsa va hodisalarning rivojlanishi bilan o'zgarib turuvchi mantiqiy tushuncha;
- ▶ 4) borliqning mavjudligidan kelib chiqadigan tarixiy – mantiqiy bilish darajalaridan biri.



Ko'pchilik mutaxassislar kategoriyalar olam, undagi narsa va voqealar, ularning asosiy va takrorlanib turuvchi aloqadorligini ifodalaydigan keng mazmundagi tushunchalardir, degan fikrga qo'shiladilar. Bu ma'noda borliq, voqelik, harakat, makon, zamon, miqdor, sifat va boshqalar falsafaning ana shunday kategoriyalaridir.

- ▶ **Imkoniyat va voqelik** - falsafaning muhim kategoriyalaridir. Imkoniyat narsa va hodisalarning makon va zamondagi rivojlanish tendentsiyasini ta'minlaydigan, muayyan qonuniyatlarga asoslanadi. Voqelik esa, shu qonuniyatlarga asoslangan rivojlanishning namoyon bo'lishidir. Imkoniyat va voqelik kategoriyasini ham, bilishning umumiy mantiqiy tamoyillariga ko'ra, boshqa kategoriyalar bilan bog'liqlikda tahlil qilish muhim ahamiyatga ega. Imkoniyat narsa va hodisalar rivojlanish jarayonining ichki birligini ifodalaydi va ularning rivojlanish shart-sharoitlarini, sabablarini, zaruriy qonuniyatlarini, mohiyatini o'zida mujassamlashtirgan.



Mazmun va shakl.

- ▶ Falsafada mazmun va shakl kategoriyasi narsa, hodisalarning mavjudligi va rivojlanish jarayonini bilish usuli sifatida muhim ahamiyatga ega. Mazmun - narsa va hodisalarning rivojlanish jarayonidagi sistemani tashkil qilgan elementlarning strukturaviy bog'lanishi bo'lib, uni boshqa sistemalardan farqini belgilaydigan aloqadorliklar va munosabatlarini ifodalaydi.



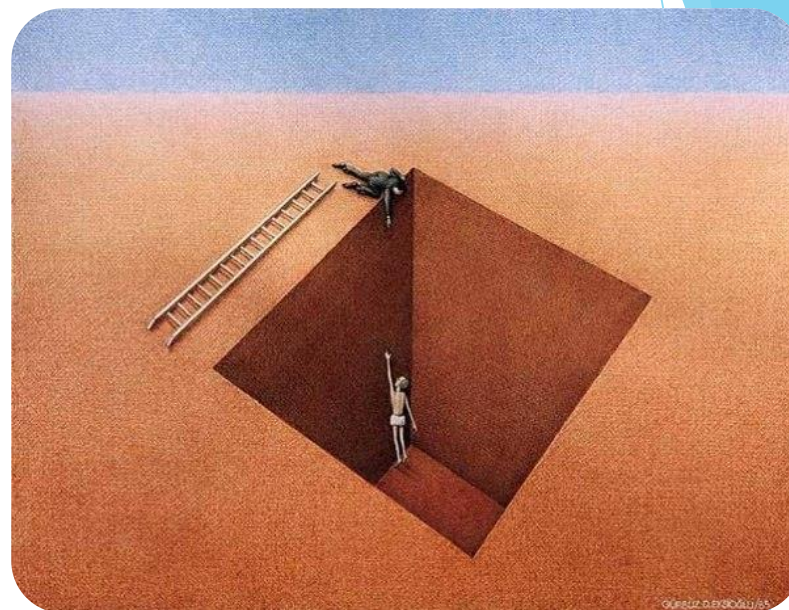

- ▶ **Shakl esa** - sistemani tashkil qilgan elementlarning strukturaviy bog'lanishlari, aloqadorliklari, munosabatlarning ifodalanishidir. Hozirgacha falsafiy adabiyotlarda mazmun va shakl o'rtasidagi bog'lanishlarni bir-biridan ajratib tahlil qilish an'anaviy xarakterga ega. Ya'ni, mazmunning o'zgarishi shaklning o'zgarishiga olib keladi, degan xulosa ustuvor bo'lgan. Vaholanki, sistemaning elementlari strukturaviy bog'lanishlarsiz, aloqadorliklarsiz mavjud bo'lish mumkin bo'lmaganligidek mazmun va shakl ham bir-birisiz mavjud bo'la olmaydi. Biz faqat nisbatan mustaqil bo'lgan mazmun va shaklni bilish xususiyatiga qarab, shunday mantiqiy xulosaga kelishimiz mumkin.

▶ **Zaruriyat va tasodif.**

- ▶ Ob'ektiv olamni bilishda zaruriyat va tasodif kategoriyasi muhim falsafiy-metodologik ahamiyatga ega. **Zaruriyat** - narsa va hodisalarning vujudga kelishi, shakllanishi va rivojlanishini ta'minlaydigan shart-sharoitlar, munosabatlar majmuasidir. Tasodif esa - zaruriyatning namoyon bo'lish shaklidir. Zaruriyat va tasodif kategoriyasi olamni falsafiy bilishning mushtarakligini va samaradorligini ta'minlaydi.

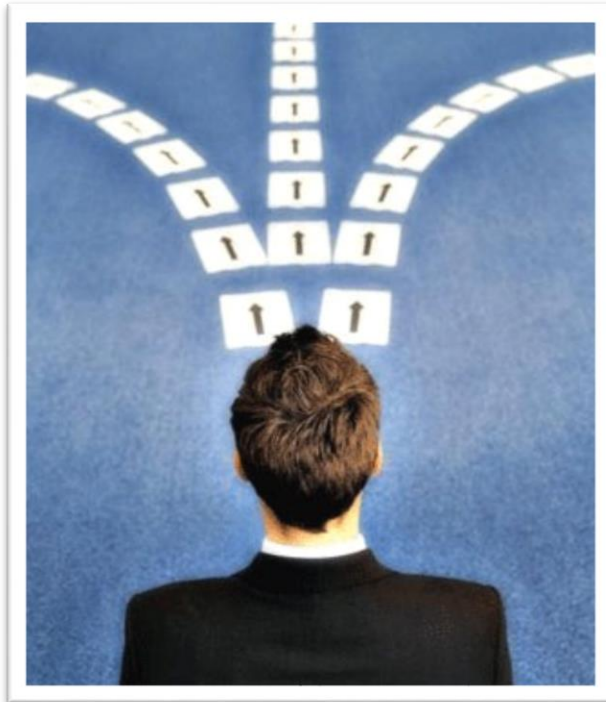

XULOSA

Dialektika qonunlari ob'ektiv dunyoning eng muhim aloqalari va munosabatlarini aks ettiradi. Ular birlikda va o'zaro aloqada amal qilib, murakkab serqirra jarayon – ob'ektiv borliqning rivojlanishini tavsiflaydi. Dialektika qonunlarining amal qilish mexanizmini chuqur bilish va ulardan mohirona foydalanish yanglishish va xatolardan qutqaradi, kishilarning amaliy faoliyatiga yanada izchilroq va samaraliroq tus beradi.